

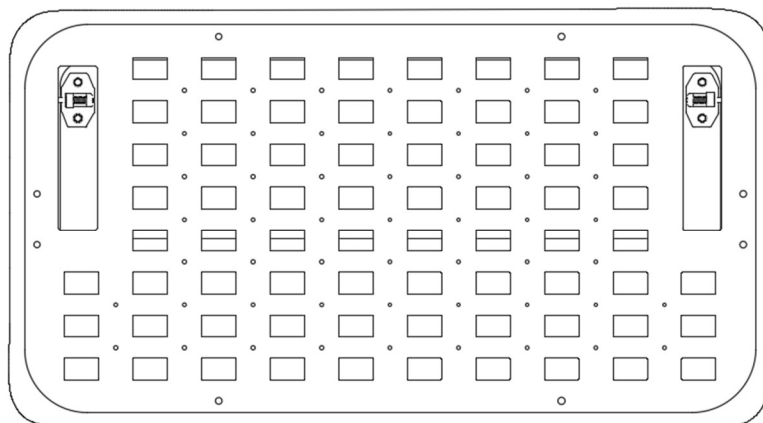

Montage mollesystem R65



Benodigde materialen:

- Boor 4.2 mm
- Tap M5
- Sleutelnr. 8
- Schroevendraaier (kruiskop / PH2)
- Kwast en olie

Meegeleverde materialen:

- M5*25 bolkop schroeven (8x)
- Kapringen (8x)
- Afdekkap (8x)

Wij raden u aan om vooraf de handleiding goed door te nemen.

Het is van belang dat de producten van Explore Glazing correct en veilig gemonteerd worden. Onzorgvuldige montage kan leiden tot ongevallen en ernstige schade en/of letsel aan u of anderen. Indien u geen technische ervaring heeft of niet bekend bent met de algemene montagevoorschriften, adviseren wij u onze producten te laten monteren door een vakbekwaam bedrijf.

Indien het Explore Glazing raam nog niet in uw auto is gemonteerd, adviseren wij u de Mollesystem plaat eerst te monteren op het raam.

1. Op de binnenzijde van het raam hebben wij de positie voor het Mollesysteem al overgenomen; centerpunten.

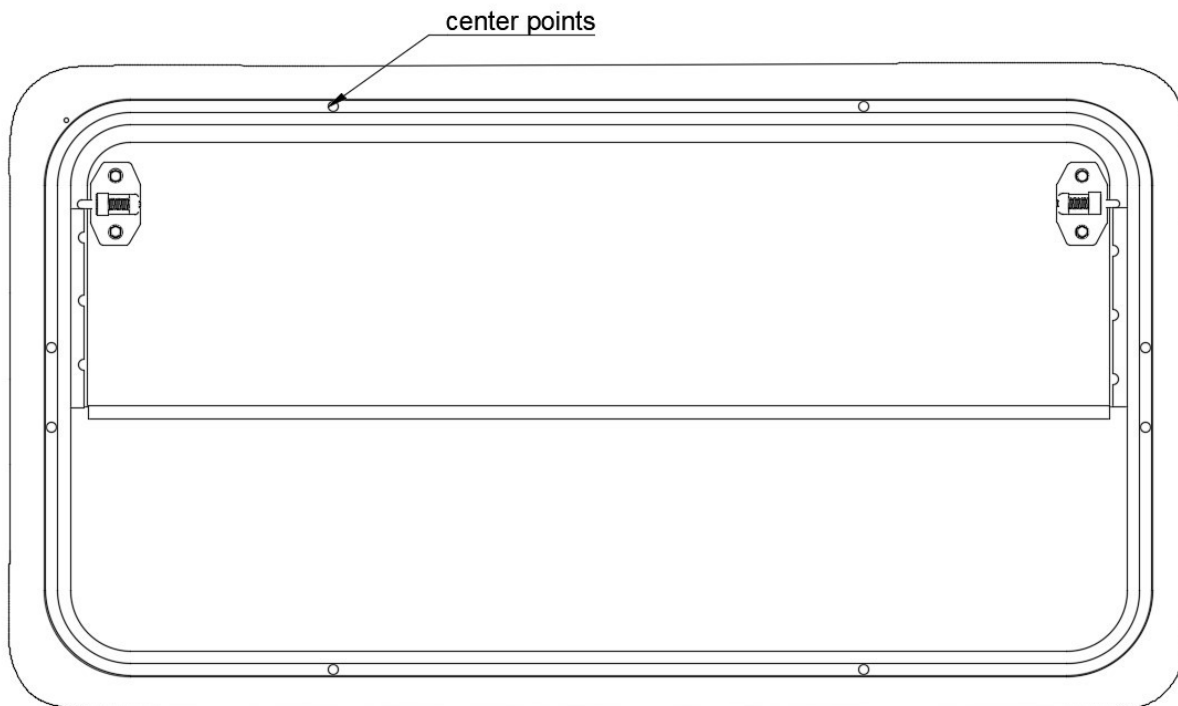

2. Boor de centerpunten door met een boor 4.2 mm; het liefst met een kolomboormachine. Indien u deze niet heeft zorg er voor dat u de gaten loodrecht boort. Gebruik tijdens het boren voldoende olie.

Let op: u dient de gaten niet volledig door het frame te boren, maar uitsluitend dat deel van het profiel waar de centerpunten zijn geïnstalleerd.

only drill this
profile!

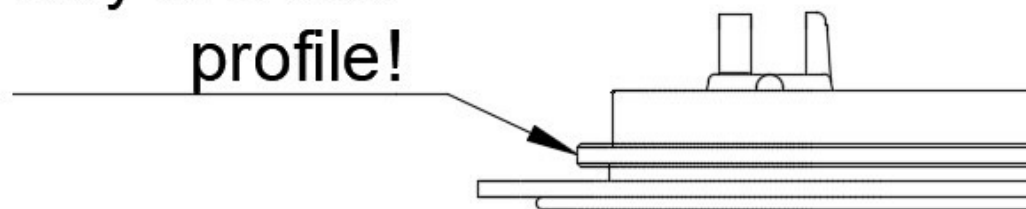

3. U tapt de gaten met een machinetap M5. Gebruik tijdens het tappen voldoende olie.

4. Maak het raam zorgvuldig schoon om beschadiging aan de poedercoating te voorkomen.
5. Plaats de kapringen (8x) en monteer het Mollesysteem met de M5x25 schroeven door deze een paar slagen vast te draaien.

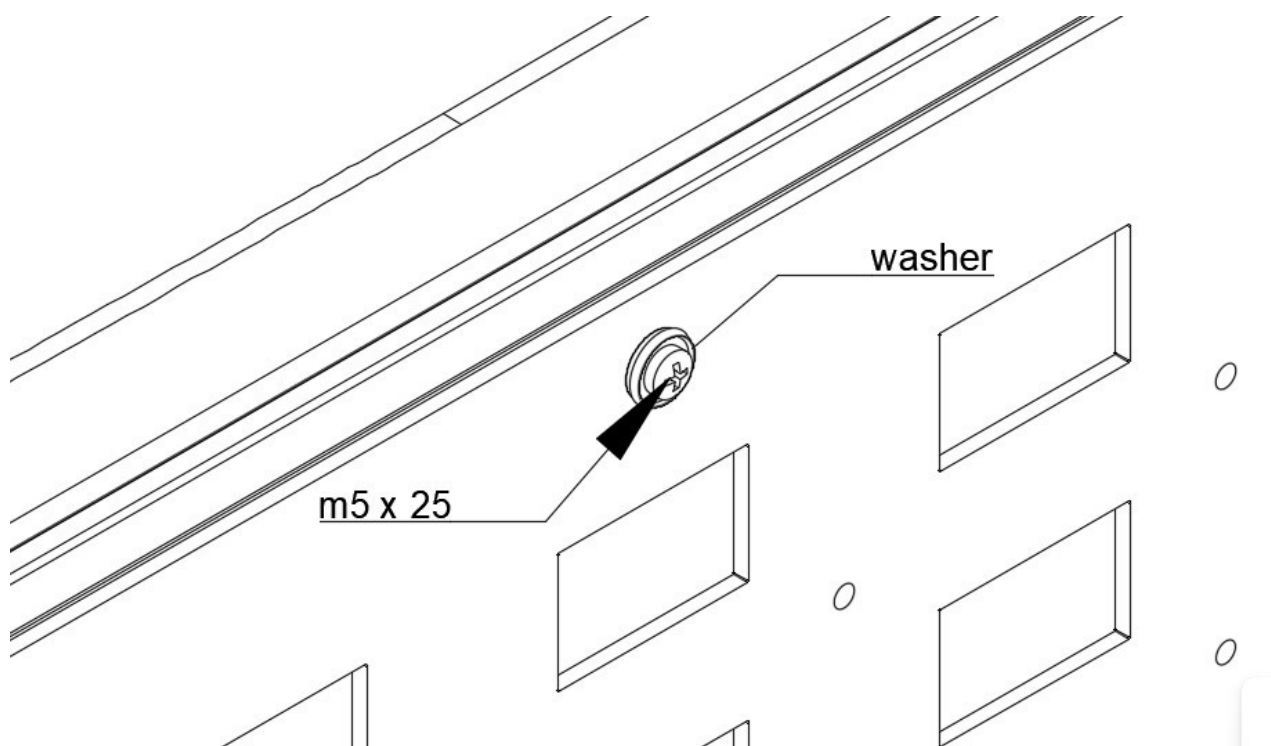

6. Nadat alle schroeven zijn gemonteerd, dienen de schroeven gelijkmatig hand vast te worden aangedraaid.
7. Hierna plaatst u de afdekkappen (8x).

